

Løfter og håndterer
emner op til 208 kg

SL 208 Compact

til indendørs brug

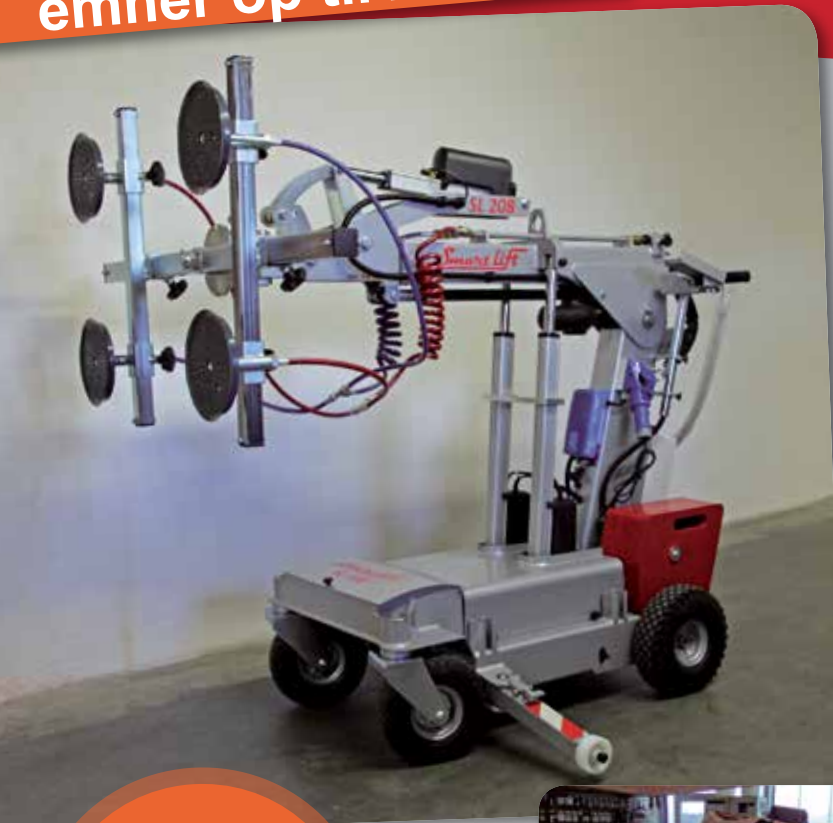

Kan operere på selv meget små arealer

SL 208 Compact – en fantastisk lille manøvreedygt maskine, som er designet med stor fokus på ergonomi og brugervenlighed. Maskinen styres let med et joystick og kan operere på selv meget små arealer.

NYHED

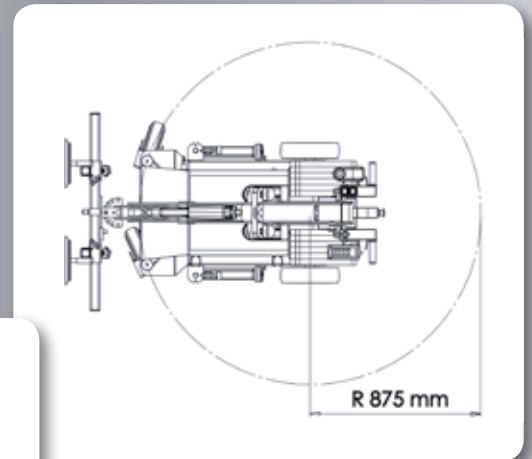

- To vakuumkredse med separate pumper
- Sikkert præcisionsarbejde
- Handy og meget kompakt
- Selvkørende
- Arbejdsbesparende
- Forbedrer arbejdsmiljøet
- Gennemprøvet dansk kvalitet

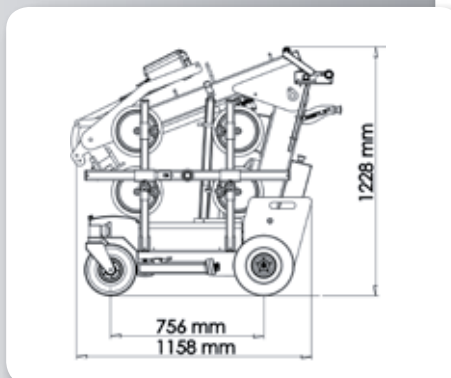

De to kraftige 1500 W el-motorer gør, at SL 208 Compact kan rotere omkring sin egen akse. Eneste krav er, at der er fast stabilt underlag.

Maskinen slås let sammen, så den kan transporteres i en varevogn eller på en trailer.

N.A. Christensensvej 39
DK-7900 Nykøbing Mors
Tel: +45 97 72 29 11
E-mail: smart@smartlift.dk
www.smartlift.dk

Smart Lift
DENMARK

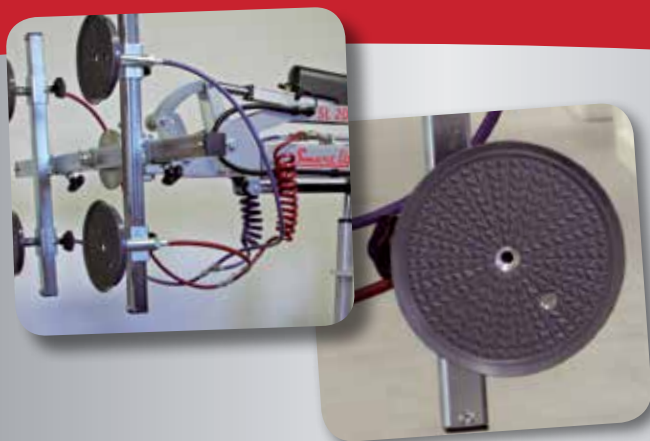

SL 208 Compact leveres i standardudførelsen med løfteåg, sugekopper og to kreds vakuumsystem for håndtering af vinduer o.l.



Som ekstra tilbehør kan der leveres forskellige typer sugekopper, forlængere, løftekrog og pallegafler, som betyder at SL 208 Compact også kan benyttes til andre typer løfte- og håndteringsopgaver. Spørg hvis du har andre ønsker eller behov.

Tekniske specifikationer

Beskrivelse	Værdi
Vægt	480 kg
Højde	1228 mm
Bredde (min)	730 mm
Længde (min)	1654 mm*
Udskud af arm	500 mm
Kip af åg fra vandret	54° bag/53° frem
Hastighed kørsel	Trinløs
Venderadius	875 mm
Vakuumsystem	2 kredse
Løftehøjde	2740 mm
Ladestrøm	230 volt
Ladetid	Ca. 8 timer
Batteri 24 volt (2x12 v)	2 x 70 Ah
Driftsperiode pr. opladning	10 timer
Baghjulstræk	2 x 1500 Watt - AC
Bremse	Elektrisk
Sugekopper	4 x Ø250 mm
Løftekapac. arm inde/helt ude	208 kg / 150 kg

*Længde sammenfoldet 1370 mm

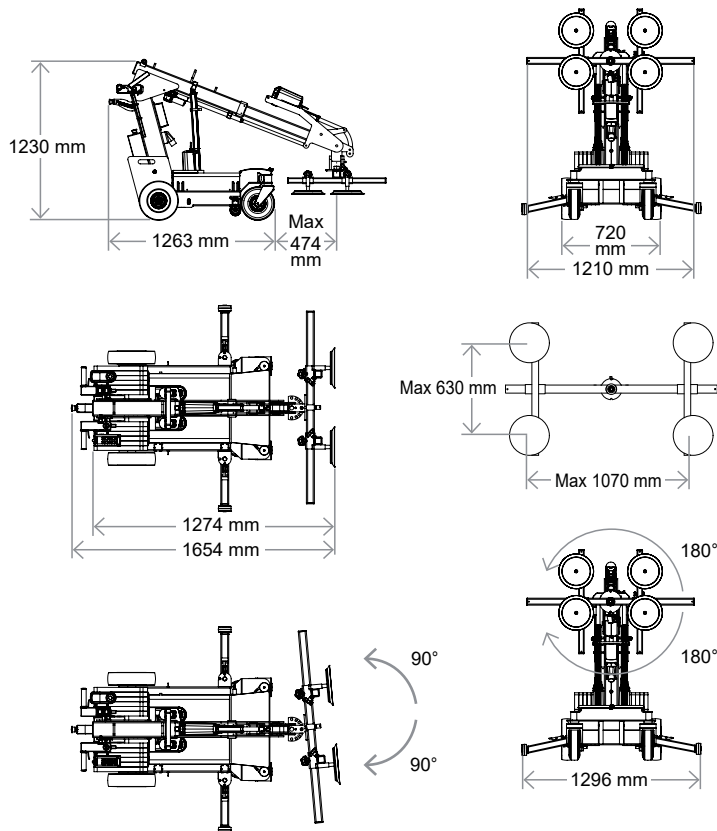
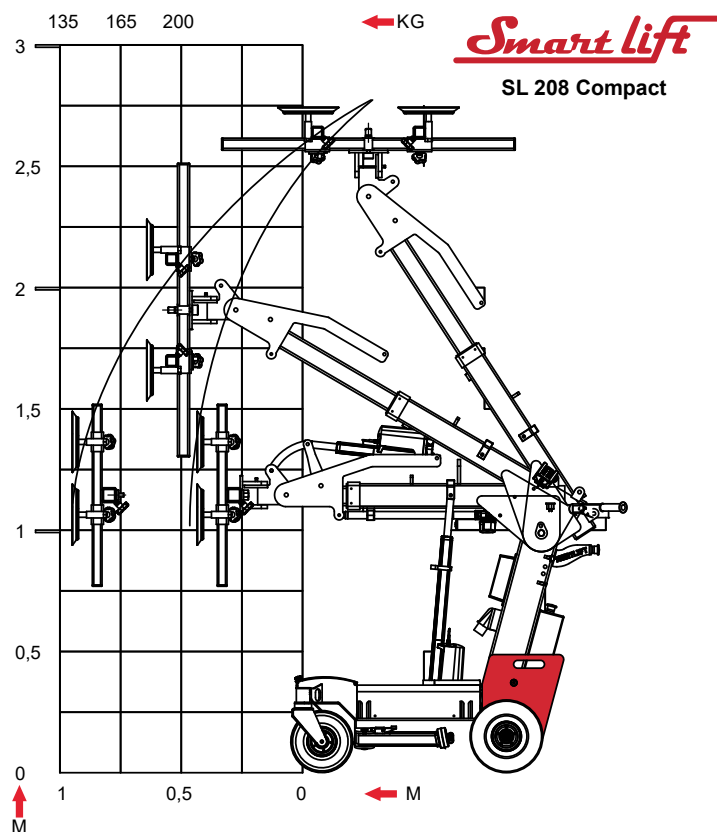

N.A. Christensensvej 39
 DK-7900 Nykøbing Mors
 Tel.: +45 97 72 29 11
 E-mail: smart@smartlift.dk
 www.smartlift.dk